

Họ và tên:

PHẦN I : Trắc nghiệm (Khoanh vào đáp án đúng)

Câu 1: Hỗn số $3\frac{2}{5}$ được viết dưới dạng số thập phân là:

- A. 3,25 B. 32,5 C. 3,4 D. 3,2

Câu 2 : Số gồm bảy mươi hai đơn vị, ba phần mười, chín phần nghìn viết là:

- A. 72,309 C. 72,390
B. 72,39 D. 723,9

Câu 3. Trong bể có 25 con cá, trong đó có 12 con cá vàng. Tỷ số phần trăm của số cá vàng và số cá trong bể là:

- A. 50% B. 42% C. 51% D. 48%.

Câu 4. Chu vi của một hình tròn là 3,14dm. Vậy đường kính của hình tròn là:

- A. 6,28dm B. 1dm C. 10dm D. 62,8dm.

Câu 5. 87 phút = Kết quả thích hợp điền vào chỗ chấm là:

- A. 1 giờ 27 phút B. 1 giờ 37 phút
C. 1 giờ 17 phút D. 1 giờ 7 phút.

Câu 6. Một cái hộp hình lập phương

có diện tích toàn phần là 228cm^2

Diện tích một mặt của hình lập

phương đó là

- A. 57cm^2
B. 62cm^2
C. 38cm^2
D. 45cm^2

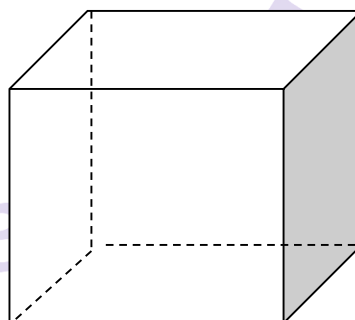

PHẦN II : TỰ LUẬN

Bài 1 : Đặt tính rồi tính

- a) $145 + 637,38$ b) $682,369 - 23,281$ c) $27,8 \times 4,5$ d) $345,3 : 1,5$

.....
.....
.....

.....
.....
.....

Bài 2:

Biểu đồ hình quạt bên cho biết kết quả học tập của 800 học sinh trong một trường Tiểu học Hãy tính số học sinh xếp loại học lực : Giỏi ; khá ; trung bình của nhà trường

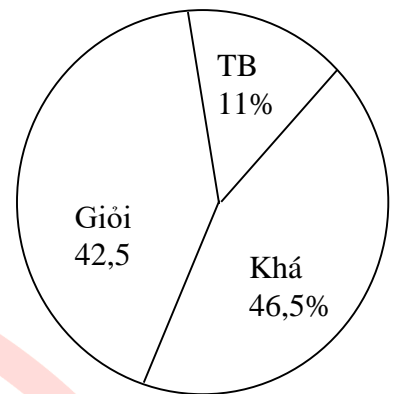

.....
.....
.....
.....

Bài 3: Người ta làm một cái thùng hình hộp chữ nhật không có nắp có chiều dài 15cm, chiều rộng 12cm và chiều cao 8cm. Người ta quét sơn chiếc thùng đó. Hãy tính diện tích cần quét sơn?

.....
.....
.....
.....

Bài 4 : Hình thang ABCD và hình tam giác BEC có các số đo như hình vẽ . Tính diện tích hình thang ABCD

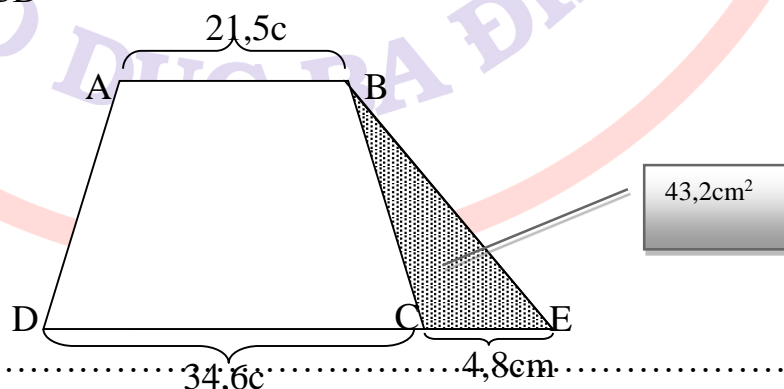

.....
.....
.....
.....
.....

